

組み立て前に必ずお読み下さい。

- ◆組み立てる前に部品、部材を確認してください。◆組み立てに必要な工具を
- ◆毛布等を敷くなど、床や家具にキズを付けないよう注意してください。
- ◆手や指を挟んだりしてケガをしないよう注意してください。

使用に際してのご注意

- ◆平坦な場所に安定させた状態で使用してください。◆著しい汚れを落とす場合は、薄
- ◆定期的にボルトなどの緩みがないか確認し、緩みがあれば再度 締め付けてください。
- ◆上に立ったり、飛んだり、踏み台の代わりに使用しないで下さい。

※ 商品に万一不具合、ご不明な点がございましたら、下記までお問合せ下さい。

組立に必要な工具

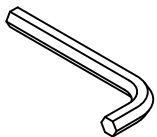

付属の工具をご利用下さい。

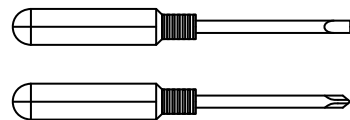

お客様にてご用意下さい。

AZUMAYA Co.,Ltd.

〒460-0008

愛知県名古屋市中区栄4-17-5

TEL(052)241-1247

受付日 月～金(祝日は除く)

受付時間 9:00～17:00

組立部品

組み立てる前に部品、部材を確認してください。

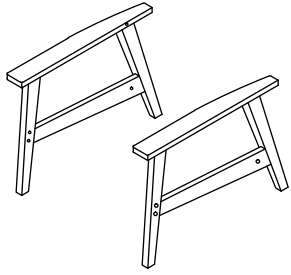

A アームフレーム×2

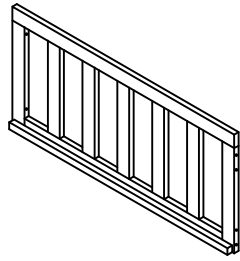

B 背もたれフレーム×1

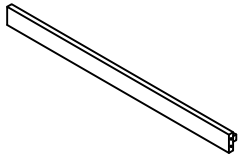

C フロントフレーム×1

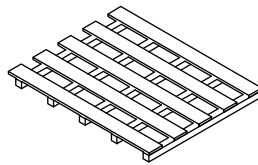

D 底板×2

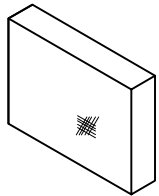

E 背クッション×2

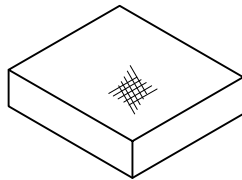

F 座クッション×2

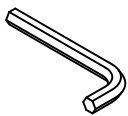

G 六角レンチ×1

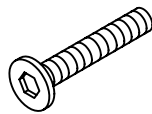

H ボルト×8



I ナット×6

組立手順

組み立て手順をよく読んでから、組立作業を行ってください。

手順1

A.アームフレームとB.背もたれフレームとC.フロントフレームを組み合わせます。
 B.背もたれフレームとC.フロントフレームにI.ナットを埋め込みます(埋め込む向きに注意してください)。
 I.ナットを埋め込んだ各フレームにA.アームフレームを組み合わせます。
 組み合わせにはH.ボルトを使い、G.六角レンチで締めます。

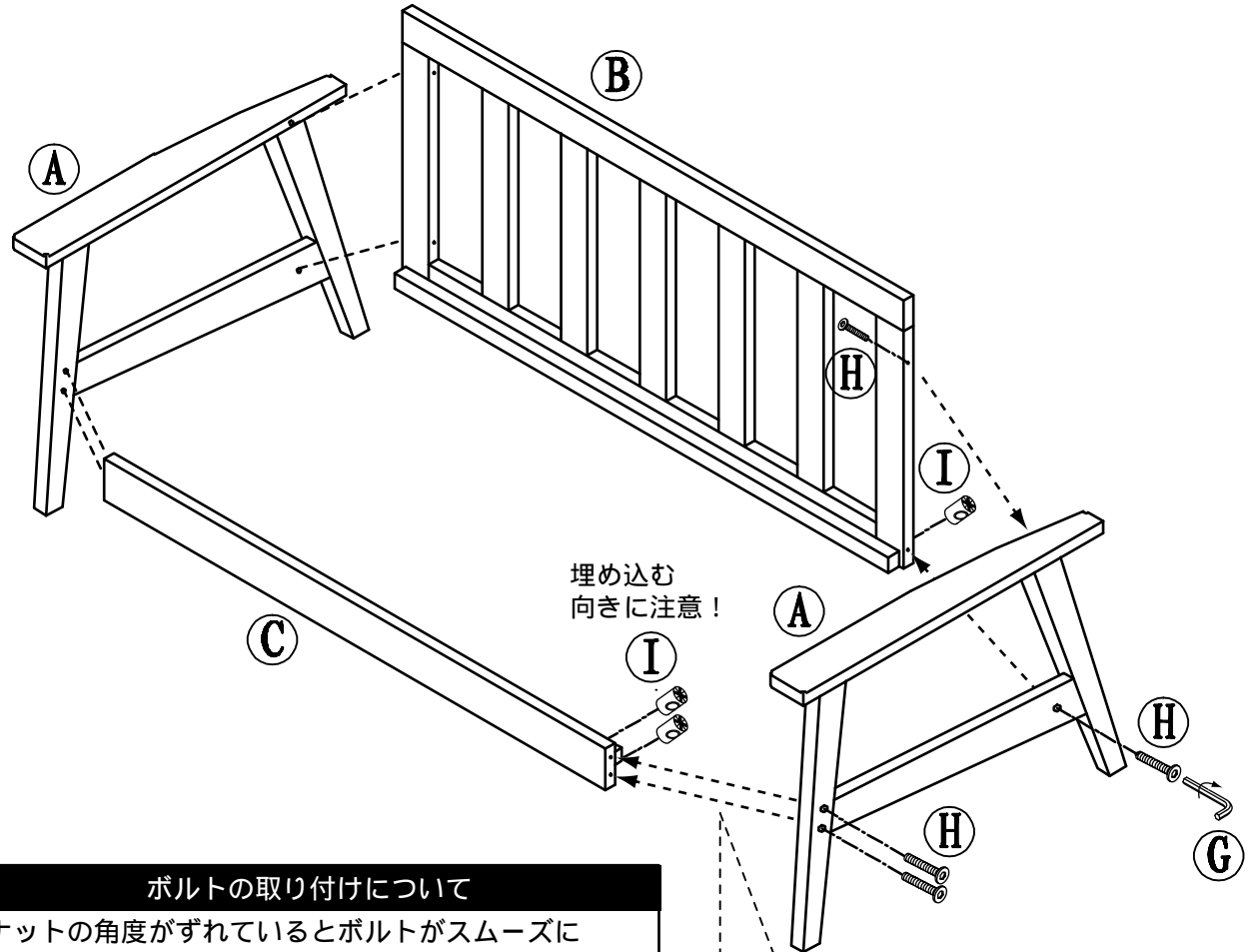

ボルトの取り付けについて

ナットの角度がずれているとボルトがスムーズに入りません。
 ボルトがスムーズに入らない場合には、ドライバーを使用し、ナットの角度を調整してください。

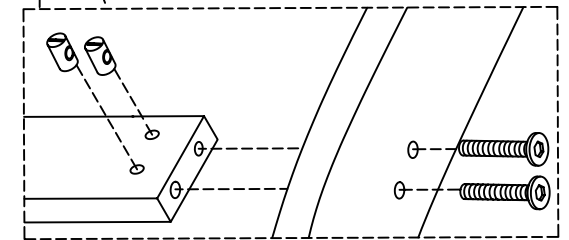
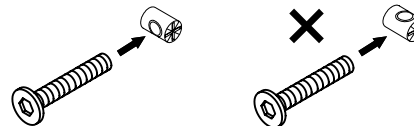

手順2 D.底板を置きます。

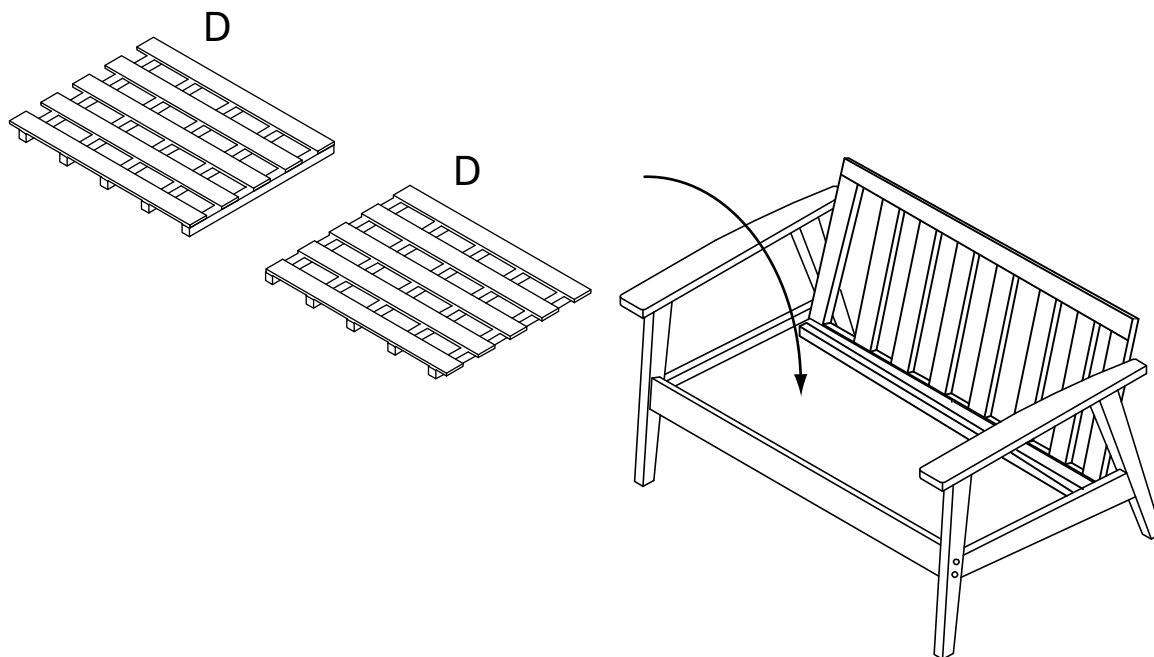

手順3 各部分のボルトがしっかり締まっているか確認した後、 E.背もたれクッションとF.座面クッションを設置し、完成です。

各部分のボルトがしっかり締まっているか確認してください

