

組み立て前に必ずお読み下さい。

組み立てる前に部品、部材を確認してください。

組み立てしやすい場所を確保してください。

組み立て手順に従って組み立ててください。

毛布等を敷くなど、床や家具にキズを付けないよう注意してください。

手や指を挟んだりしてケガをしないよう注意してください。

### 使用に際してのご注意

平坦な場所に安定させた状態で使用してください。

著しい汚れを落とす場合は、薄めた中性洗剤を使用してください。

定期的に 緩みがないか確認し、緩みがあれば再度締め付けてください。

上に立ったり、飛んだり、踏み台の代わりに使用しないで下さい。

※ 商品に万一不具合、ご不明な点がございましたら、下記までお問合せ下さい。

### 組立に必要な工具

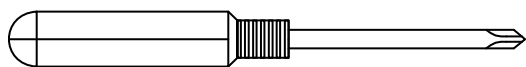

お客様にてご用意下さい。

AZUMAYA Co.,Ltd.

〒460-0008

愛知県名古屋市中区栄4-17-5

TEL(052)241-1247

受付日 月～金(祝日は除く)

受付時間 9:00～17:00

## 組立部品

組み立てる前に部品、部材を確認してください。

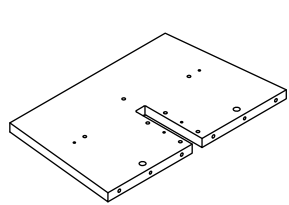

側板 × 2

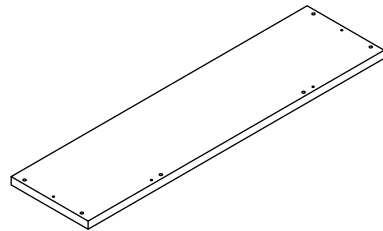

天板 × 2

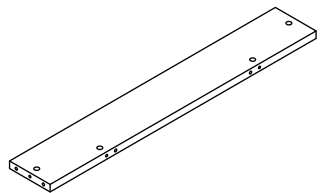

仕切板 a × 2

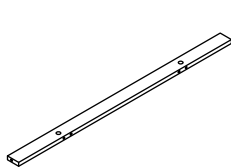

④補強板 × 1

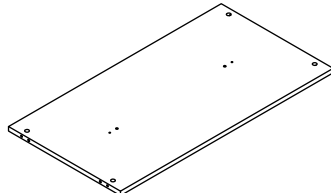

棚板 × 1

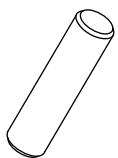

ダボ × 2 8

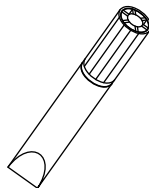

ボンド × 2

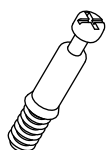

カムボルト × 1 8



カムナット × 1 8

## 組立手順

組み立て手順をよく読んでから、組立作業を行ってください。

### 手順 1

仕切板 a にカムナット とダボ を埋め込みます。  
ダボ の埋め込みにはボンド を使用します。

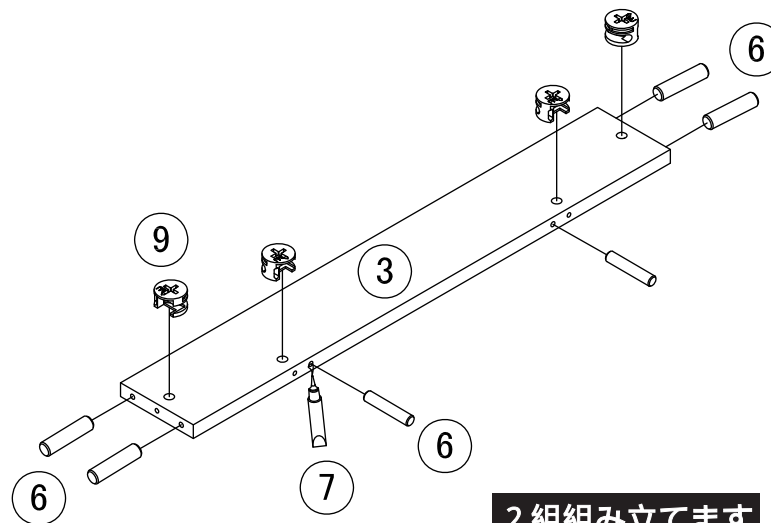

2 組組み立てます

カムナットの埋め込みについて

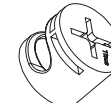

カムナットの開口部をカムボルトの差込み口へ向くように埋め込んでください。

### 手順 2

側板 にカムボルト 、カムナット 、ダボ を埋め込みます。  
ダボ の埋め込みにはボンド を使用します。

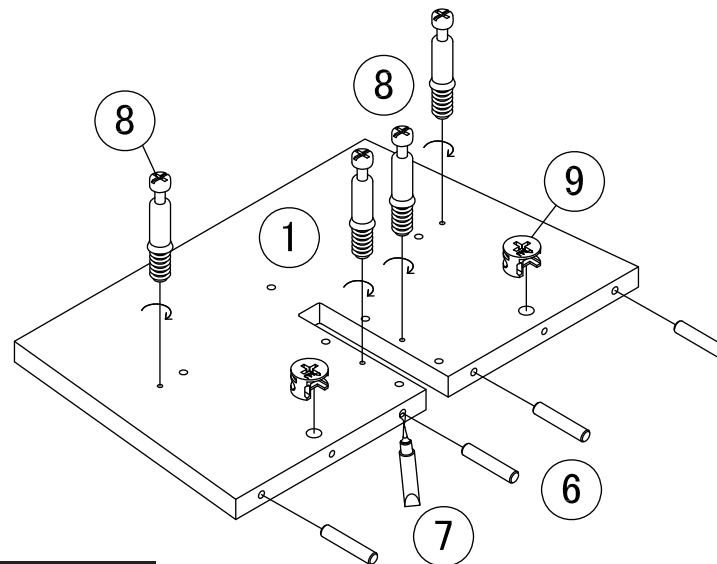

2 組組み立てます

カムナットの埋め込みについて



カムナットの開口部をカムボルトの差込み口へ向くように埋め込んでください。

**組立手順** ●組み立て手順をよく読んでから、組立作業を行ってください。

■手順3■

側板①と仕切板a③を組み合わせます。  
ダボ穴にボンド⑦を入れ、ドライバーを使用し、カムナット⑨を締めます。

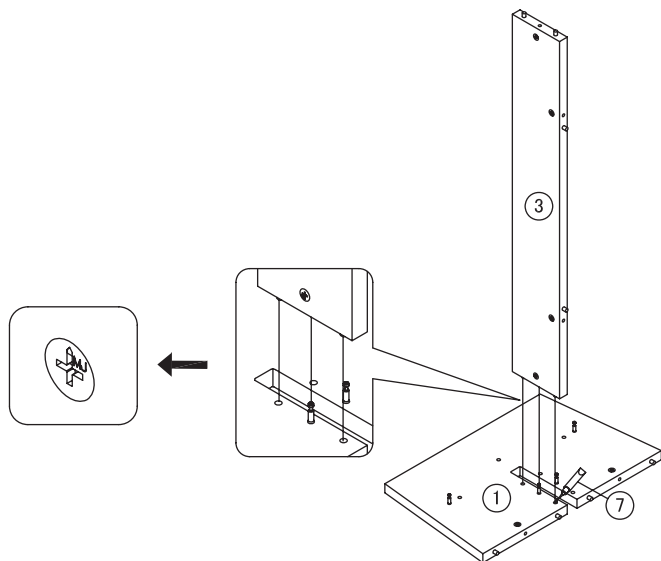

■手順5■

仕切板b④、棚板⑤にダボ⑥、カムナット⑨埋め込みます。  
ダボ⑥の埋め込みにはボンド⑦を使用します。  
また、棚板⑤にカムボルト⑧を埋め込みます。

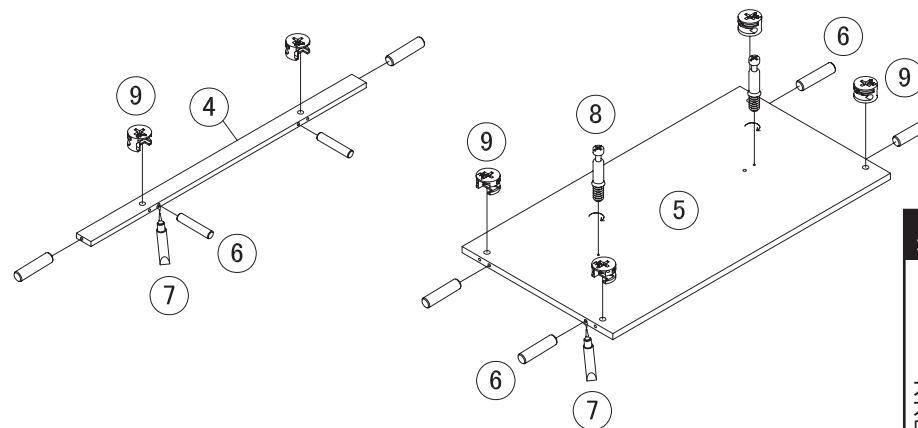

**カムナットの埋め込みについて**

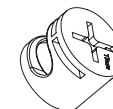

カムナットの開口部をカムボルトの差込み口へ向くように埋め込んでください。

■手順4■

側板①と仕切板a③を組み合わせます。  
ダボ穴にボンド⑦を入れ、ドライバーを使用し、カムナット⑨を締めます。

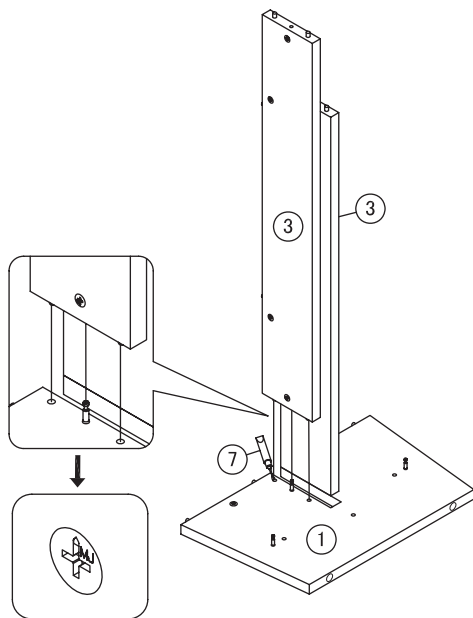

■手順6■

仕切板b④と棚板⑤を組み合わせます。  
ダボ穴にボンド⑦を入れ、ドライバーを使用し、カムナット⑨を締めます。

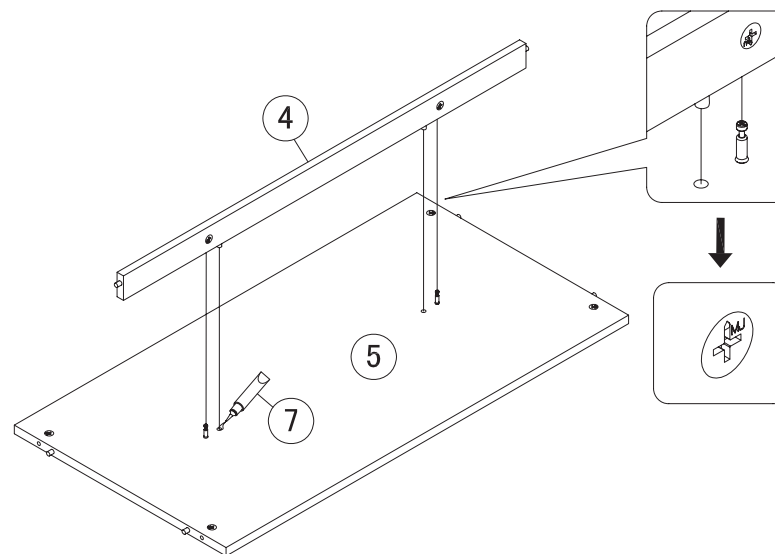

**組立手順** ●組み立て手順をよく読んでから、組立作業を行ってください。

■手順7■

側板①と棚板⑤を組み合わせます。  
ダボ穴にボンド⑦を入れ、ドライバーを使用し、カムナット⑨を締めます。

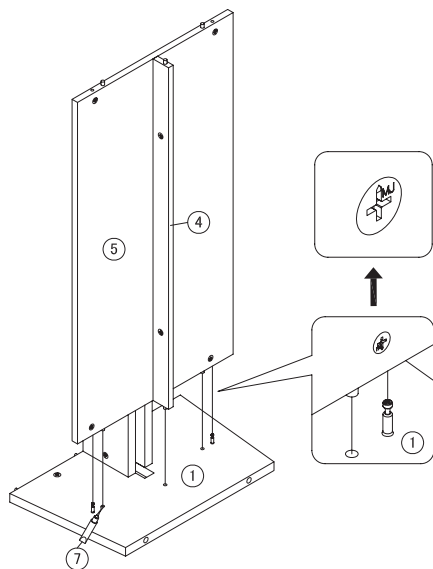

■手順9■

天板②にカムボルト⑧を埋め込みます。

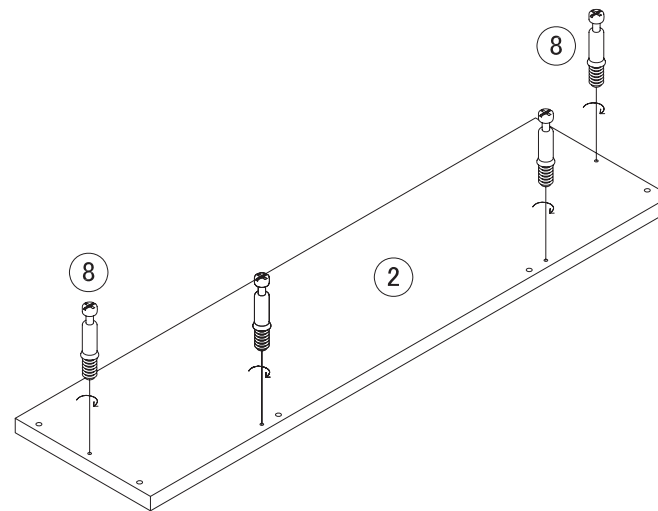

2 組み立てます

■手順8■

側板①と仕切板a③を組み合わせます。  
ダボ穴にボンド⑦を入れ、ドライバーを使用し、カムナット⑨を締めます。

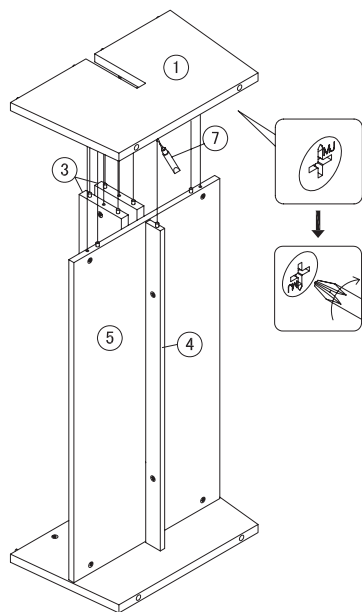

■手順10■

本体に天板②を取り付けます。  
ダボ穴にボンド⑦を入れ、ドライバーを使用し、カムナット⑨を締めます。

